

Libro de la corona

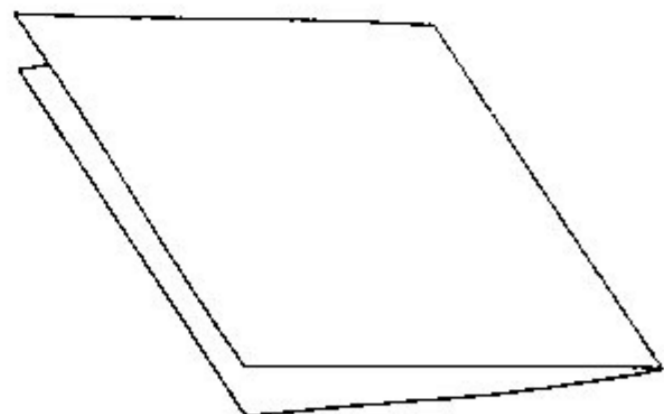

Dobla la hoja grande por la mitad.

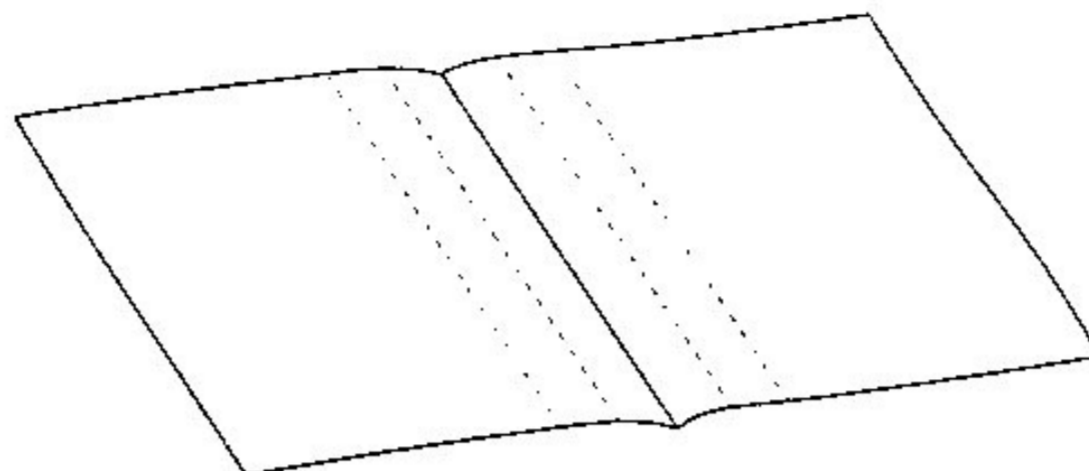

Mida una sección de 2 pulgadas (5 cm) a cada lado del pliegue. Doble estas secciones por la mitad para obtener un total de cuatro secciones.

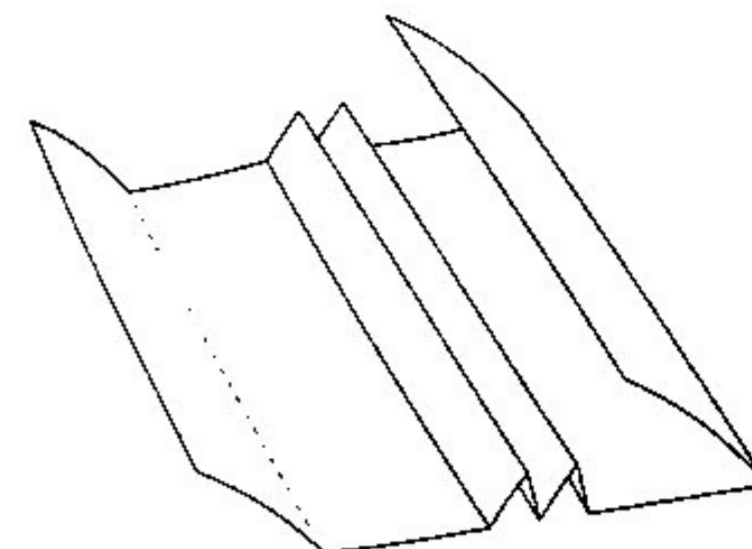

Dobla estos por secciones en un acordeón. Dobla las dos secciones exteriores por la mitad. Estos se convertirán en las cubiertas.

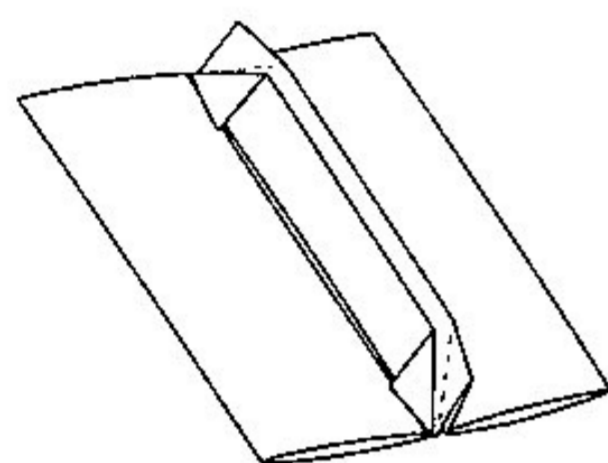

Doble los triángulos en ángulo recto en la cabeza y la cola de las dos secciones dobles, doble bien y desdoble de nuevo.

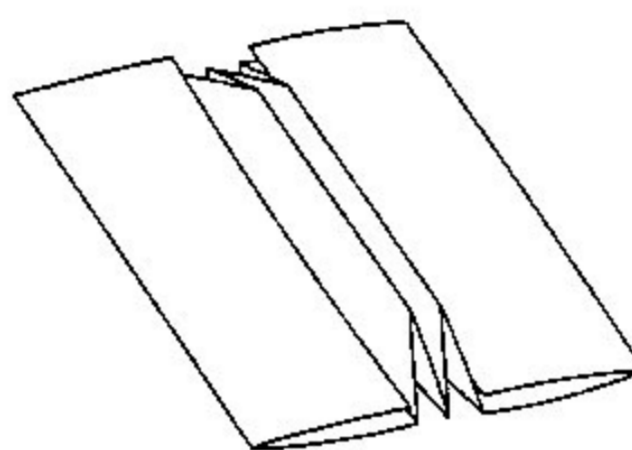

En el interior, dobla hacia atrás los cuatro triángulos.

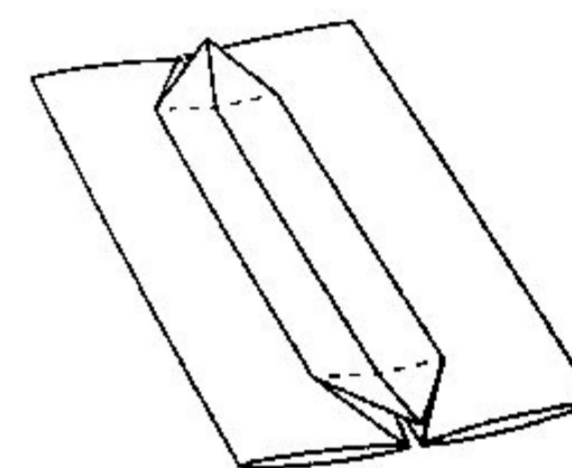

Con el conjunto de lomo / cubierta en posición horizontal, abra las secciones dobles hacia el centro con una cubierta a cada lado. Levanta los triángulos de la cabeza y la cola hacia adentro y alinea sus puntas con el pliegue central. Pliegue bien.

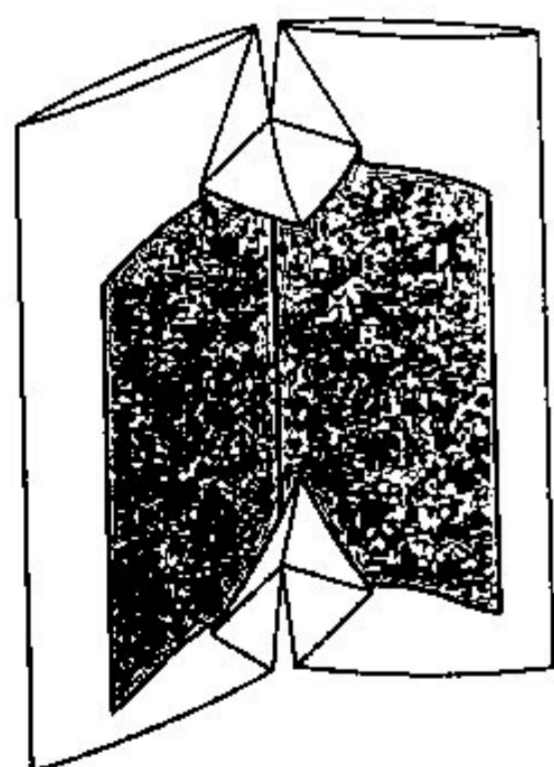

Dobla la tarjeta por la mitad. Levanta los triángulos en la cabeza y la cola, acomoda el pliegue y baja los triángulos, asegurándolos en su lugar.

Aquí mostramos cómo se puede ampliar un detalle de una estructura para asumir una nueva función. El detalle proviene del Crown Bokk, y en el interior de un acordeón de 16 secciones usamos solo cuatro. Seguimos el mismo método de plegado, solo que con menos repeticiones. Aunque nunca lo hemos hecho, a veces imaginamos esta estructura a escala humana.

COMPONENTE	DIMENSIONES	PAPEL
ACORDEÓN (LOMO / PORTADA)	8X16 IN 20X40 CM	Papel de gramaje de texto: piel de elefante papaer, 110 grm
FOLIO (TARJETA)	6X6 IN. 15X15 CM	Papel liviano: Papel de trazar

DIMENSIONES TERMINADAS:
8x3 in. (20x7,5 cm)

HERRAMIENTAS
Tapete de corte autorregenerable /
Borde recto / Regla / Cuchillo afilado /
Plegador de huesos

TÉCNICAS

Doblar un Acordeón
páginas

Plegado inverso inverso pag 22

La clásica publicación reversible A4

Sigue paso a paso estas instrucciones y tendrás un soporte sencillo pero idóneo para tus creaciones. Puedes jugar con el color de fondo o texturas. Una vez lo tengas puedes escanearlo y compartir online o impreso.

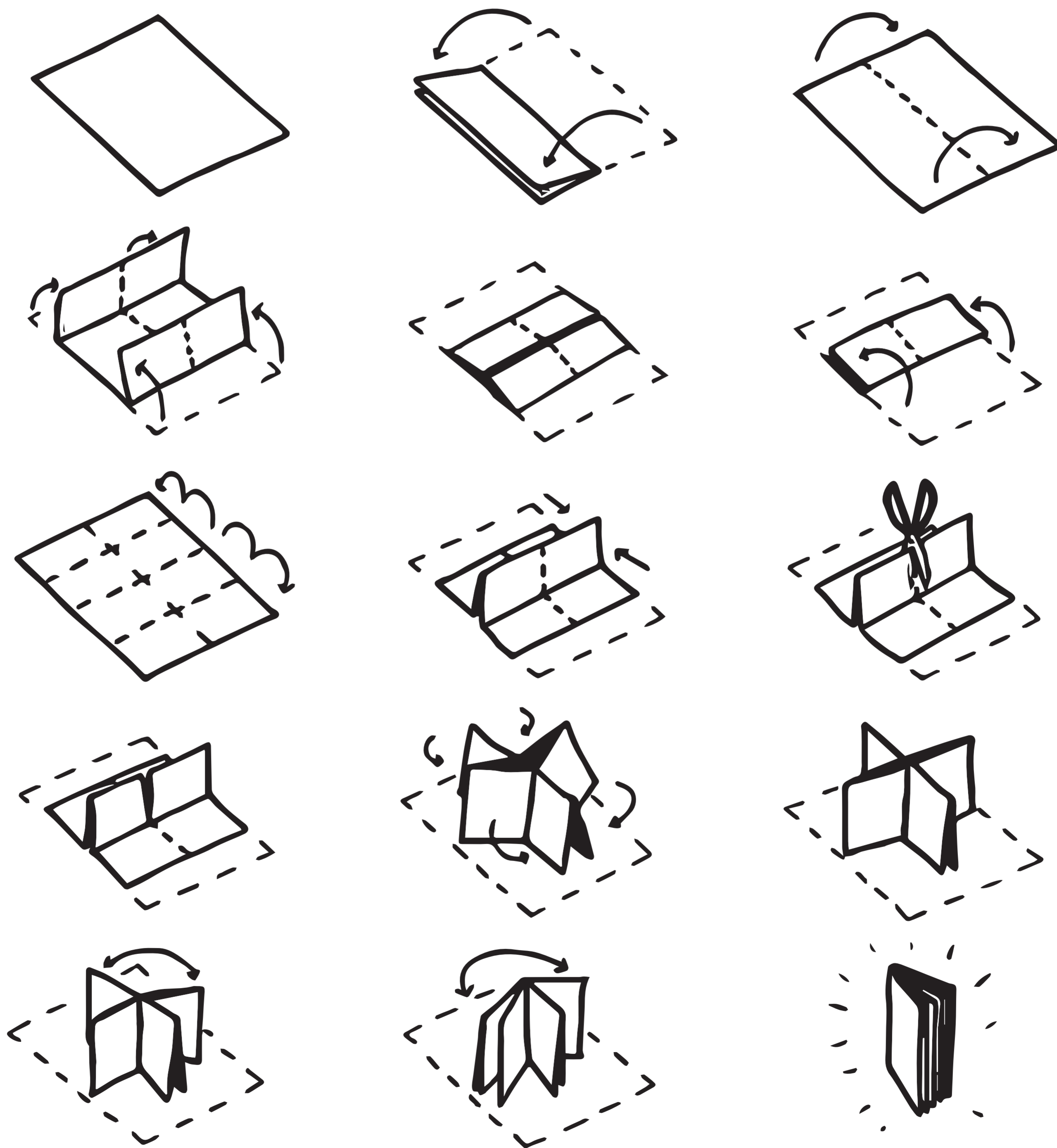

Triángulo en acordeón

Recorta siguiendo las líneas continuas y dobla por las discontinuas hasta formar un acordeón triangular.
Cuando lo tengas ya puedes rellenarlo con texto, visual o combinado.

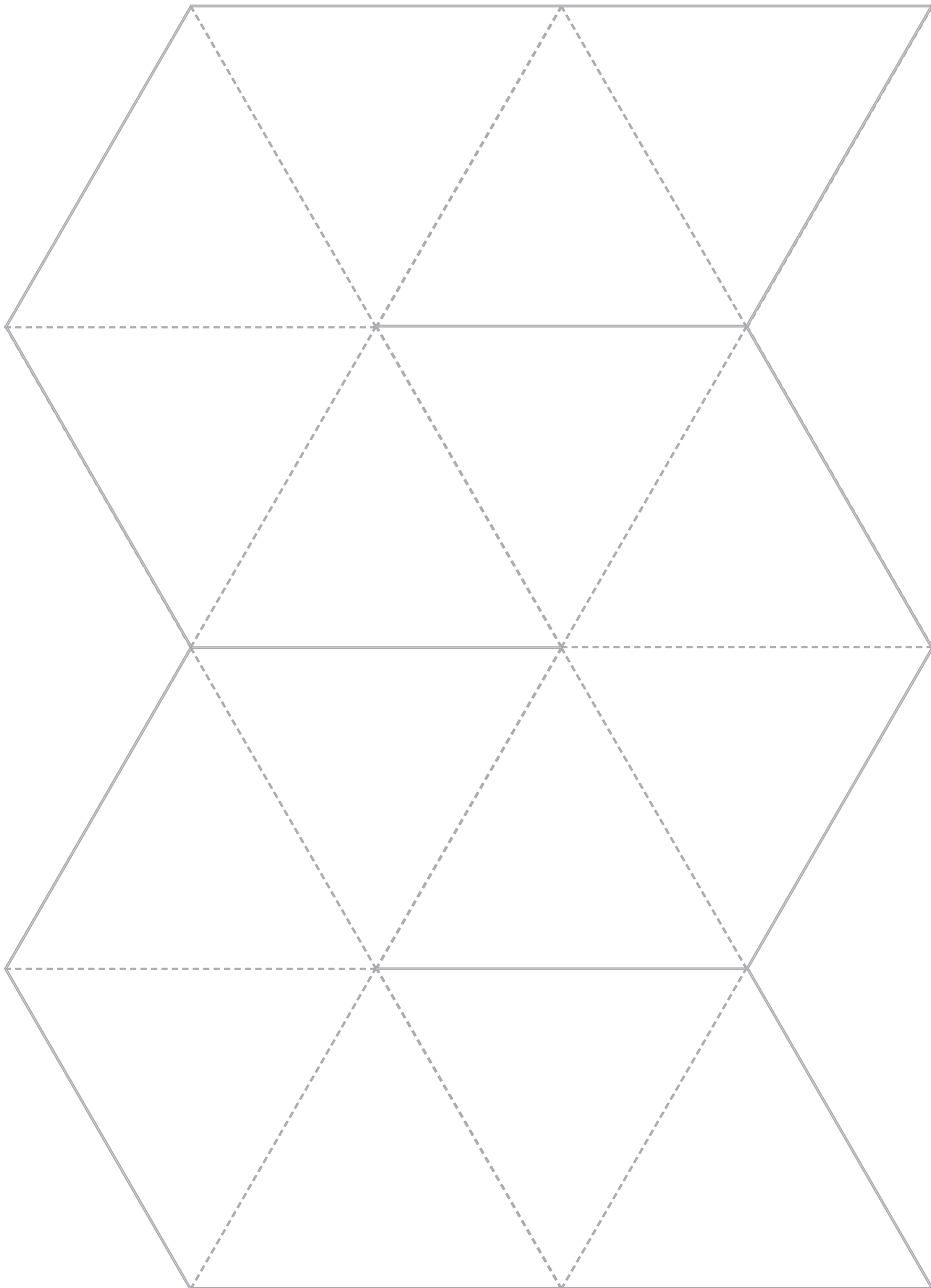

Envoltura

Triángulo en acordeón



Recorta siguiendo las líneas continuas y dobla por las discontinuas hasta cruzar en el centro las secciones circulares como en el modelo, y si quieres darle una buena envoltura en la siguiente página puedes encontrar una solución a intervenir a tu gusto.

